

ULTRA

INJEKSJONSSLANGE FOR STØPESKJØTER

- Unik design og festemåte
- Kjemisk og sement
- Med enveis-ventiler
 - infiltreres ikke
 - lekker ikke vann
- Også selvstendig metode
- Myk, robust og kuldebestandig
- Re-injiserbar, selektiv tetting
- Injiserer jevnt med minst 2 bar



ULTRA injeksjonsslange - design

Skissen viser ULTRAs unike oppbygging som sørger for at slangen er re-injiserbar og kan injiseres både med sement og polyuretan. Designet gjør ULTRA til markedets ledende injeksjonsslange.

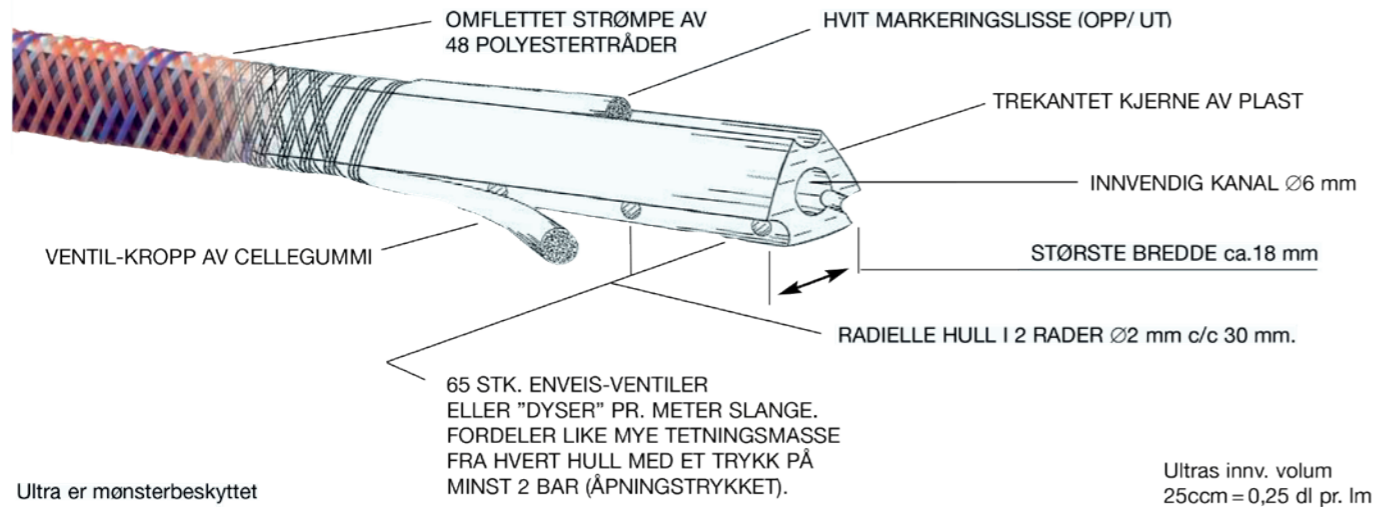

Ultra er mønsterbeskyttet

STANDARD TILBEHØR					BESTILLINGSVARE
MATESLANGE	SLANGEKLEMME	ENDEHEMPE	PLUGG-KLIPS	ANNET	ULTRA-BOX Beskyttelsesboks for mateslanger.
				Denne monteringsanvisningen	
Ø6x3,7 mm Spr.trykk 100 bar/20°C			Bor Ø5,5-6 mm	Spikerplugg Tape	Hurtigkoping for pumpeforbindelse til mateslange. Skjøtestykke for mateslange.

Innfesting av mateslanger - klargjøring av bruksslanger



ULTRA injeksjonsslange leveres normalt i kveiler på 30 meter.
Standard tilbehør er riktig tilpasset hver rull og i praktisk emballasje.

Vekt pr. 30 meter er ca. 7 kg.



Stikk mateslanger minst 25 mm inn i injeksjonsslangen (smøremiddel). "Ørene" på slangeklemmen skal sitte PARALLELT MED SLANGENS LIGGESIDE. Klem til vekselvis med jernbindertang (tværværter), og påse at "ørene" ikke klemmes flate! Mateslange 40-50 cm eller etter behov.

ANBEFALTE SLANGELENGDER:

I vanlig godt utførte støpeskjøter uten fortanning, max. 6-7 meter.

I støpeskjøter med god fortanning, slangelengder opp mot 12 meter.

For sementinjeksjon, max. 6 meter.

Det er ikke nødvendig å legge ULTRA med omfaring (overlapping).

Støpeskjøter må holdes så rene som mulig helt fram til støping !!!

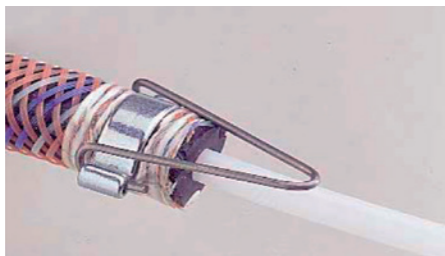

Endehemper for oppstramming settes kanskje lettest på fra slangens underside. Stikk krokene inn i slangeklemmens "ører". MERK! ULTRA fungerer like bra uten oppstramming, men oppstramming bedrer kontakten med underlaget og letter monteringen.



Mål til ønsket slangelengde. Husk evt. oppstramming på 4-6 cm pr. meter!
For å hindre at flettingen rakner og slangen skades, MÅ DET TAPES SOLID PÅ BEGGE SIDER av kappestedet.
Kutt slangen med egnet saks eller kniv.



Hvis polyuretan (PUR) skal brukes, er det en fordel at ULTRA er tørr innvendig. Smelt endene på mateslangene over åpen flamme, og klem sammen. ULTRA kan "buttskjøtes" med lynlim. Endene på tapes og klippes pent og glatt. Påfør lim over hele endeflaten. Legg tape over skjøten.

Montering av injeksjonsslange - ULTRA festet med oppstramming

For å plassere ULTRA i en støpeskjøt kan den ofte med fordel festes til forskaling og innstøpes. Oppstramming som vanlig via endehemper eller ved sammenbinding.



Praktiske installasjoner - Montasjeanvisninger

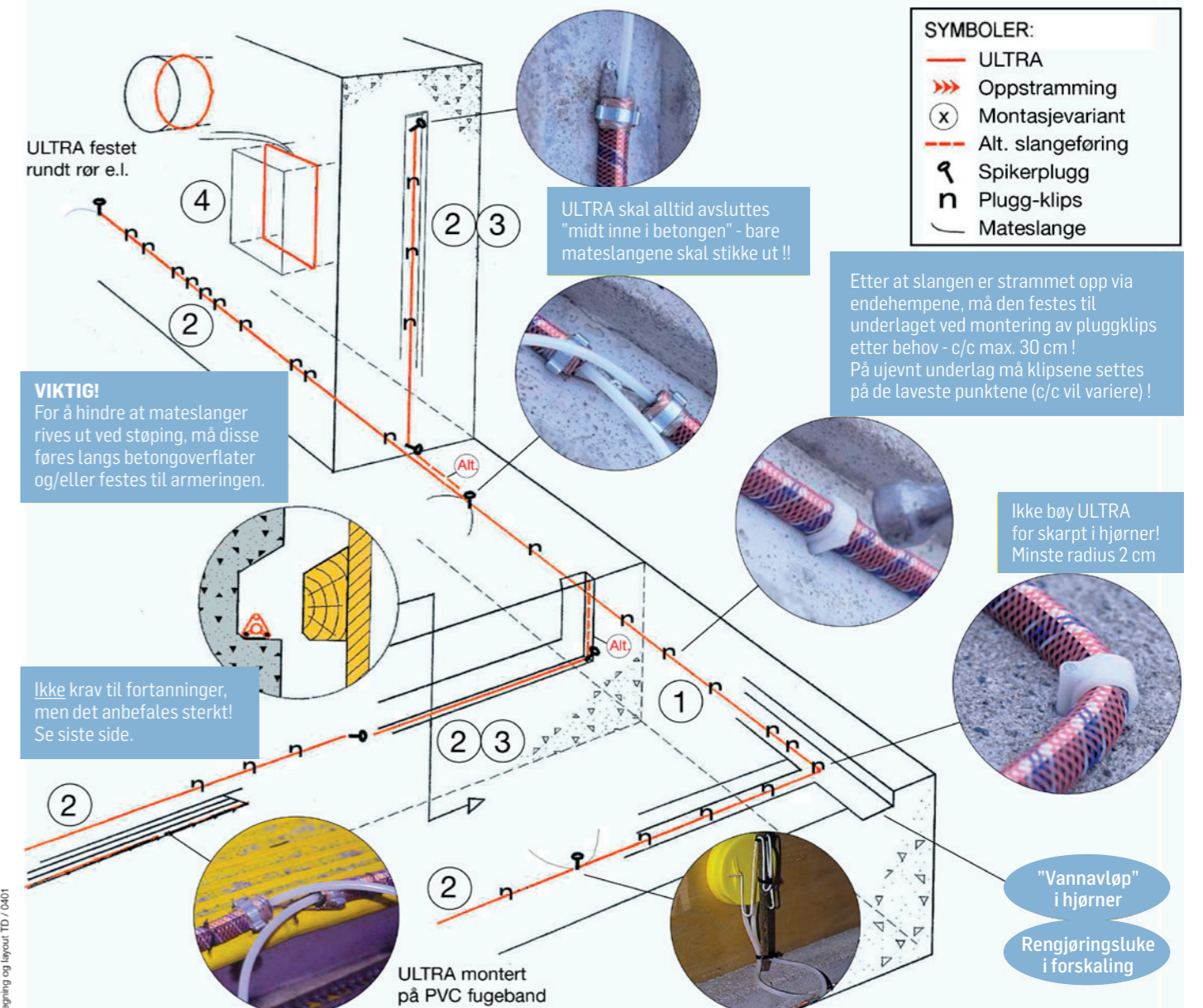

Fortanning - grunnlaget for en tett støpeskjøt

2"x 4" FORMPLANK



Støpeskjøter med krav til tettehet anbefales meget sterkt å utføre med fortanning: 2"x 4" plank i fallende lengder skrånkjæres på 2 kanter som figuren viser, for god slipp og økonomisk ombruk. Om nødvendig justeres bredden.

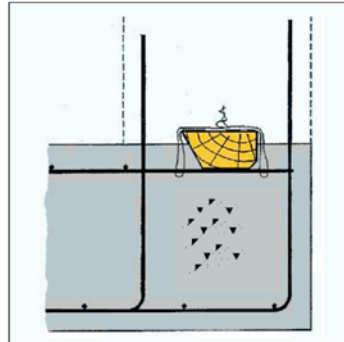

Formplankene bindes butt i butt til armeringen med ståltråd som figuren viser. Slå gjerne på lasker over skjøter og i hjørner. Vedrørende bruk av formplank på endesteng i dekke og vegg, se illustrasjonen på foregående side.

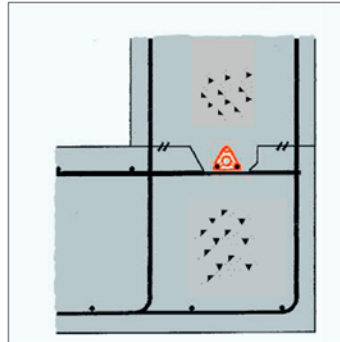

Planken rives snarest mulig etter støping, og grader fjernes. Blås støpeskjøten ren med trykkluft-(vann), og monter injeksjonslangen før armeringen hindrer for mye. Ved mindre skader på Ultra, repareres den ved å legge stram tape over skadestedet.



Sløyfes fortanning, bør betongoverflaten glettes best mulig for en rask og god montering av Ultra.

Med en Ultra-slange i betong, på fjell eller stål, får du all den fleksibilitet og sikkerhet du måtte ønske!

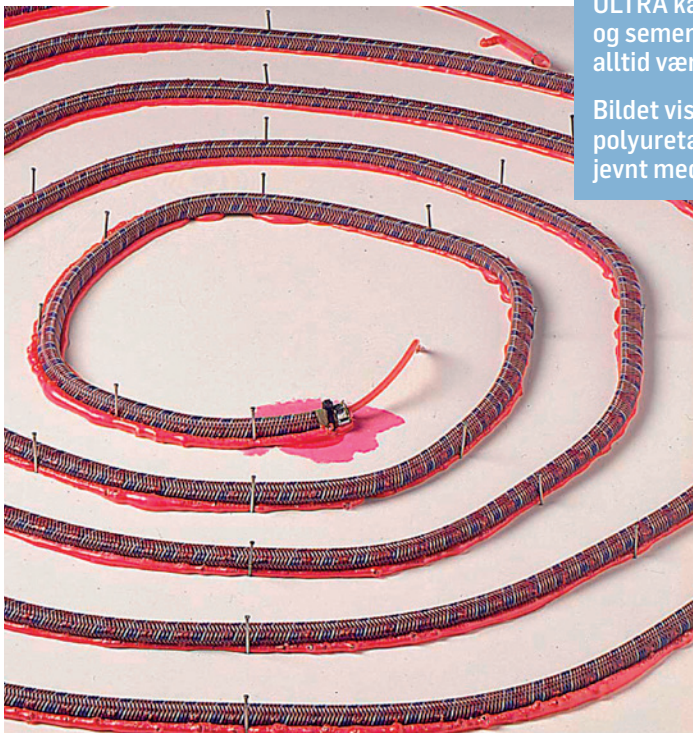

ULTRA kan injiseres med alle aktuelle typer injeksjonsmidler; kjemikalier og sementsuspensjoner. Hvor monteringsanvisningene er fulgt, vil den alltid være ren, åpen og tørr innvendig.

Bildet viser ULTRA's kapasitet til å fordele injeksjonsmasse, her polyuretan (rødfarget). Slangen er 10 meter lang, og massen fordeles jevnt med et trykk på minst 2 bar !!

RE-INJISERING: Med nødvendige forberedelser er det mulig å re-injisere ULTRA. Brukes 1-komponent polyuretan, kan det også være mulig over noen tid uten rengjøring av slangen mellom overgangene. Mateslangene blendes. Sementsuspensjoner og andre selvherdende masser må skylles (trykk inntil 1,5 bar!) eller suges ut av slangen.

PROBLEMER? Injeksjonsmassen forsvinner inn uten trykk - og du finner ikke mateslangen i den andre enden? Lag en "flytende plugg" som fester seg i andre enden slik: Stikk noen korte trebiter (5 mm biter av fyrstikk?) inn i mateslangen. Stapp så inn en " rumpe" av tjæredrev, hamp, papir e.l. med en ståltråd og injiser som vanlig. Merkes trykkøkning, kan du gjøre en normal injeksjon. Hvis ikke, må du kanskje prøve igjen!

VIKTIG! Under injisering av sementsuspensjoner må det opprettholdes et tilstrekkelig høyt nivå på trykk og volum for å motvirke utsiling av partikler (rutinemessige gjennomspylinger!).

Med ULTRA er det trygt å utføre tetting av riss eller injisering av utvalgte slangeseksjoner, uten at slanger i nærheten infiltreres og ødelegges.

Med dagens betong- og injeksjonsteknologi er det økonomisk svært gunstig å utnytte betongens vanntettende egenskaper, ved rutinemessig å utbedre dens små iboende svakheter. Til slutt injiseres det likevel, ikke sant?

Dersom du har ytterligere spørsmål eller spesielle problemer å drøfte, vil vi alltid prøve å stå til tjeneste med objektiv informasjon og gode løsninger. Lykke til! (skal vi avslutte med det?)



Ultra-Box for beskyttelse av mateslanger kan tilpasses og brukes med alternative festemåter. Montert med stålfjær på armering for tilpasning mot lukkevegg, spikret på forskaling - eller bundet til dekkearmering på en passende avstandskloss.

Se også egen brosjyre.

ULTRA ER UTVIKLET OG PRODUSERES AV

Stabinor AS, Postboks 1, 2031 Nannestad, Tlf.: +47 91 78 78 28 / 91 78 78 68